



FILTERBAUGRUPPEN
MODELL 207-12259-1 (MASCHENWEITE 60)
MODELL 207-12259-2 (MASCHENWEITE 100)

⚠ VORSICHT

Der maximale Arbeitsdruck dieser Baugruppe beträgt 1800 psi (124 bar).

⚠ VORSICHT

Vor Wartungsarbeiten an dieser Baugruppe:
Sicherstellen, dass der gesamte Druck aus dem System abgelassen wurde.

POS.	BESTELL-NR.	BESCHREIBUNG	MENGE	
			207-12259-1	207-12259-2
1	237-847	PULSATIONSKAMMER	1	1
2	207-12282	ADAPTER MIT O-RING	1	1
2a	237-848	O-RING	REF	REF
3	72-999	DM-NIPPEL	1	1
4	20-4283	SCHWENK-ADAPTER	1	1
5	237-280	T-STÜCK	1	1
6	20-2097	ROHRVERSCHLUSS	1	1
7	20-2605-1	ROHRVERSCHLUSS	2	2
8	207-11689	FILTERKOPF	1	1
9	237-696	O-RING	1	1
10	207-11691	FILTERTRÄGER	1	1
11	207-11693	SIEB - MASCHENWEITE 60	1	-
11	207-11694	SIEB - MASCHENWEITE 100	-	1
12	207-11697	FEDER	1	1
13	207-11688	FILTERSCHALE	1	1
14	72-13030	HD-KUGELVENTIL	1	1

HINWEIS

Die Pulsationskammer ist in der vertikalen Position wie abgebildet zu verwenden.
Die Pulsationskammer muss regelmäßig auf Ablagerungen überprüft werden.

ERSATZTEILE

Diese Filterbaugruppe ist darauf ausgelegt, nur autorisierte Teile zu verwenden.
Die Verantwortung und die Risiken bei der Verwendung dieser Filterbaugruppe mit Teilen, die nicht den Mindestspezifikationen und den Sicherheitsvorrichtungen von Binks entsprechen, übernimmt ausschließlich der Anwender.

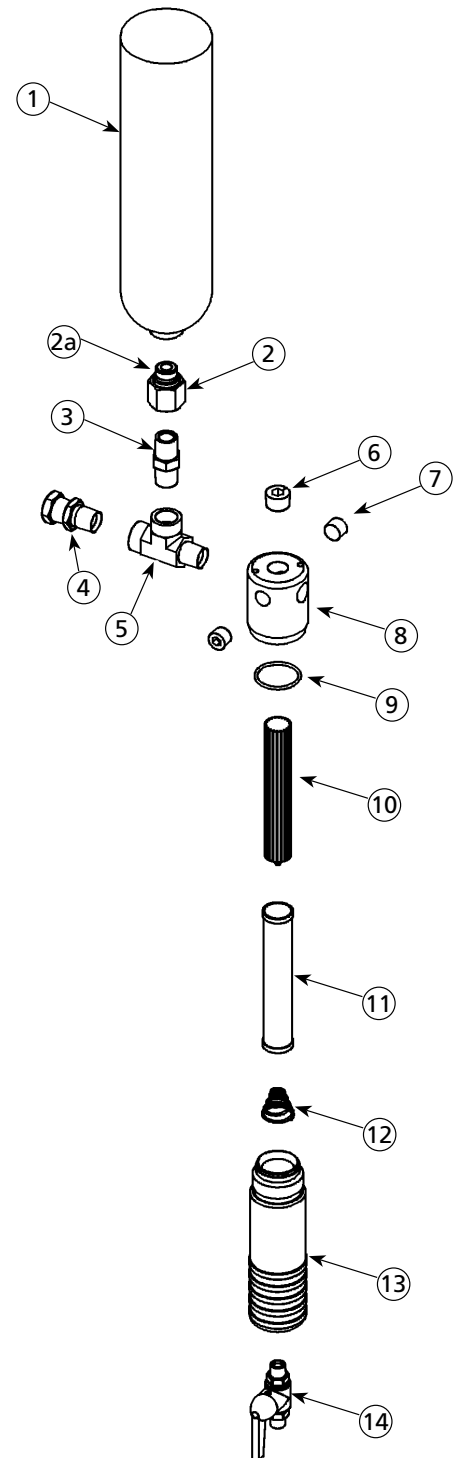

GARANTIEBEDINGUNGEN

Dieses Produkt fällt unter die beschränkte Garantie von Carlisle Fluid Technologies für Materialien und Verarbeitung. Bei Verwendung von Bauteilen oder Zubehörteilen anderer Anbieter als Carlisle Fluid Technologies erlischt die Garantie. Die Nichtbeachtung der Leitlinien für die Wartung kann zum Erlöschen der Garantie führen.

Für spezifische Informationen zur Garantie bitte Carlisle Fluid Technologies kontaktieren.

Carlisle Fluid Technologies ist ein weltweit führender Anbieter von innovativen Veredelungstechnologien. Carlisle Fluid Technologies behält sich das Recht vor, ohne Vorankündigung Änderungen an der Ausrüstung vorzunehmen.

DeVilbiss®, Ransburg®, ms®, BGK® und Binks® sind eingetragene
Warenzeichen von Carlisle Fluid Technologies, Inc.

©2018 Carlisle Fluid Technologies, Inc.
Alle Rechte vorbehalten.

Um technische Unterstützung anzufordern oder um einen autorisierten Händler zu finden, bitte eines unserer Vertriebs- und Kundendienstbüros kontaktieren.

Region	Industrie/Auto	Automotive Refinishing
Nord- und Südamerika	Tel.: 1-800-992-4657 Fax: 1-888-246-5732	Tel.: 1-800-445-3988 Fax: 1-800-445-6643
Europa, Afrika, Mittlerer Osten, Indien	Tel.: +44 (0)1202 571 111 Fax: +44 (0)1202 573 488	
China	Tel.: +8621-3373 0108 Fax: +8621-3373 0308	
Japan	Tel.: +81 45 785 6421 Fax: +81 45 785 6517	
Australien	Tel.: +61 (0) 2 8525 7555 Fax: +61 (0) 2 8525 7575	

Aktuelle Informationen über unsere Produkte finden Sie auf der Website www.carlisleleft.com