

**BINKS® TROPHY AA 4400**  
**PISTOLA PULVERIZADORA SIN AIRE**  
**ASISTIDA POR AIRE HVLP O LVMP**



Versiones con pico plano

CABEZAL DE AIRE 4400-HF0000 HVLP AA10  
CABEZAL DE AIRE 4400-H10000 HVLP AA10+  
CABEZAL DE AIRE 4400-H20000 HVLP 9X-H+  
CABEZAL DE AIRE 4400-LF0000 LVMP 9X-L



Versiones con pico de giro

4400-HT0000 HVLP  
4400-LT0000 LVMP

Las siguientes instrucciones proporcionan la información necesaria para la operación y mantenimiento preventivo correctos de su nueva Pistola pulverizadora sin aire asistida por aire TROPHY AA.

Lea y comprenda toda la información que contiene este documento a fin de obtener el máximo resultado de su nueva pistola pulverizadora TROPHY AA.

Con su nueva pistola pulverizadora TROPHY AA, la pintura u otro material que se vaya a pulverizar se atomiza principalmente a medida que atraviesa el pico de carburo. El cabezal de aire también aporta una atomización secundaria según su configuración. Esto se realiza mediante un suministro de aire separado a la pistola.

También puede controlar el tamaño del patrón utilizando la válvula dispersora. Este proceso doble de atomización y modelado produce un patrón de pulverización extremadamente fino y parejo. El resultado de este patrón de pulverización es un acabado parejo ideal para productos que requieren un acabado extremadamente fino con bajo nivel de niebla de pulverización y emisiones de COV.

**ESPECIFICACIONES**

Presión máxima de fluido:	303 bar [4400 psi]
Presión máxima de entrada del aire:	7 bar [105 psi]
Material del cuerpo de la pistola:	Aluminio forjado
Material de recorrido del fluido:	Acero inoxidable
Material del asiento de fluido:	Carburo de tungsteno
Conexión de la entrada de fluido:	1/4" NPS (m)
Conexión de la entrada de aire:	1/4" BSP / NPS (m)

<b>Descripción del producto/objeto de la declaración:</b>	PISTOLA PULVERIZADORA SIN AIRE ASISTIDA POR AIRE
<b>Este producto está diseñado para ser usado con:</b>	Materiales a base de agua y disolventes
<b>Puede utilizarse en zonas peligrosas:</b>	Zona 1
<b>Nivel de protección:</b>	II 2 G X
<b>Datos y rol del Organismo notificado:</b>	Element Materials Technology, WN8 9PN, UK
<b>Esta Declaración de conformidad / incorporación se emite bajo la exclusiva responsabilidad del fabricante:</b>	Presentación del expediente técnico Carlisle Fluid Technologies Inc. 16430 N. Scottsdale Rd. Scottsdale, AZ 85254

## Declaración de Conformidad UE

**El objeto de la declaración descrita anteriormente es conforme a la legislación de armonización pertinente de la Unión Europea:**

Directiva sobre maquinaria 2006/42/CE  
 Directiva ATEX 2014/34/UE  
 al cumplir lo dispuesto en los siguientes documentos estatutarios y normas armonizadas:  
 EN ISO 12100:2010 Seguridad de las máquinas – Principios generales de diseño  
 BS EN 1953:2013 Equipos de atomización y pulverización para materiales de recubrimiento – Requisitos de seguridad  
 EN 13463-1:2009 Equipos no eléctricos destinados a atmósferas potencialmente explosivas – Requisitos y metodología básica.

Siempre que se hayan cumplido todas las condiciones de uso / instalación seguros contenidas en los manuales de los productos y que haya sido instalado conforme a la normativa local aplicable.

Firmado por y en nombre de Carlisle Fluid Technologies:		DJ Hasselschwert 11-Jul-17	(Vicepresidente: Desarrollo global de producto) 16430 N. Scottsdale Rd. Scottsdale, AZ 85254
--	---	-------------------------------	--

4-3193R-1

En esta hoja de piezas, las palabras **ADVERTENCIA**, **PRECAUCIÓN** y **NOTA** se utilizan de la siguiente manera para llamar la atención a información de seguridad importante:

## **ADVERTENCIA**

Peligros o prácticas no seguras que podrían causar lesiones personales graves, la muerte o importantes daños materiales.

## **PRECAUCIÓN**

Peligros o prácticas no seguras que podrían causar lesiones personales menores, daños en el producto u otros daños materiales.

## **NOTA**

Información importante relacionada con la instalación, la operación o el mantenimiento.

## **ADVERTENCIA**

### Lea las advertencias siguientes antes de usar este equipo.



#### **LEA EL MANUAL**

Antes de usar equipos de acabado, lea y comprenda toda la información proporcionada en el manual de operación sobre seguridad, operación y mantenimiento.



#### **FORMACIÓN DEL OPERADOR**

Todo el personal debe recibir formación antes de utilizar equipos de acabado.



#### **PELIGRO POR USO INCORRECTO DEL EQUIPO**

El uso incorrecto del equipo puede hacer que se produzcan rupturas, averías o que arranque inesperadamente, y cause lesiones graves.



#### **BLOQUEO / ETIQUETADO**

Es imprescindible desenergizar, desconectar, bloquear y etiquetar toda fuente de energía antes de realizar tareas de mantenimiento en el equipo; el incumplimiento de estas medidas podría provocar lesiones graves o la muerte.



#### **EQUIPOS AUTOMÁTICOS**

Los equipos automáticos pueden arrancar repentinamente, sin advertencia.



#### **PROCEDIMIENTO DE ALIVIO DE PRESIÓN**

Siga siempre el procedimiento de alivio de presión indicado en el manual de instrucciones del equipo.



#### **MANTENGA COLOCADOS LOS SISTEMAS DE PROTECCIÓN DEL EQUIPO**

No utilice el equipo si se han retirado los dispositivos de seguridad.



#### **SEPA CÓMO Y DÓNDE APAGAR EL EQUIPO EN CASO DE EMERGENCIA**



#### **USE GAFAS DE SEGURIDAD**

No usar gafas de seguridad con pantallas laterales podría causar lesiones oculares graves o ceguera.



#### **INSPECCIONE EL EQUIPO A DIARIO**

Inspeccione a diario que ningún componente del equipo esté desgastado o roto. No utilice el equipo si no está seguro de su condición.



#### **NO MODIFIQUE NUNCA EL EQUIPO**

No modifique el equipo sin autorización por escrito del fabricante.



#### **PELIGRO DE RUIDO**

Usted puede resultar lesionado por ruidos fuertes. Es posible que deba usar protección auditiva mientras utiliza este equipo.

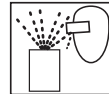

#### **PELIGRO DE PROYECTILES**

Usted puede resultar lesionado por líquidos o gases expulsados bajo presión, o por residuos que salen despedidos.



#### **PELIGRO DE LOS PUNTOS DE APRISIONAMIENTO**

Las piezas móviles pueden aplastar y cortar. Un punto de aprisionamiento es básicamente cualquier zona donde hay piezas móviles.



#### **CARGA ESTÁTICA**

El fluido puede desarrollar una carga estática que debe ser disipada mediante una correcta puesta a tierra del equipo, de los objetos a pulverizar y de cualquier objeto conductivo de la zona de aplicación. Una puesta a tierra incorrecta o la presencia de chispas puede causar una condición de peligro que genere un incendio, una explosión o descarga eléctrica y otras lesiones graves.



#### **USAR MÁSCARA RESPIRATORIA**

Inhalar vapores tóxicos puede causar lesiones graves o la muerte. Use una máscara respiratoria como lo indica la hoja de datos de seguridad del fabricante del fluido y solvente.



#### **FLUIDO Y VAPORES TÓXICOS**

El fluido o los vapores tóxicos o peligrosos pueden causar lesiones graves o la muerte si salpican los ojos o la piel, o si se inhalan, se inyectan o se ingieren. APRENDA y CONOZCA los peligros específicos de los fluidos que esté utilizando.



#### **PELIGRO DE INCENDIO Y EXPLOSIÓN**

Una puesta a tierra defectuosa, la falta de ventilación, o llama desnuda o chispas pueden causar una condición peligrosa que genere un incendio y lesiones graves.



#### **ALERTA MÉDICA**

Cualquier lesión causada por líquido a alta presión puede ser grave. Si está lesionado o sospecha que lo está:

- Diríjase de inmediato a una sala de emergencia.
- Dígame al médico que sospecha que tiene una lesión por inyección.
- Muéstrelle al médico esta información médica o la tarjeta de alerta médica proporcionada con su equipo de pulverización sin aire.
- Explíqueme al médico el tipo de fluido que estaba pulverizando o dispersando.



#### **BUSQUE ATENCIÓN MÉDICA INMEDIATA**

Para evitar el contacto con el fluido, recuerde:

- Nunca apunte la pistola/válvula hacia otra persona ni hacia ninguna parte del cuerpo.
- Nunca ponga la mano o los dedos delante del pico de pulverización.
- Nunca intente bloquear ni desviar fugas de fluido con la mano, el cuerpo, un guante o un trapo.
- Siempre tenga puesta la protección del pico en la pistola de pulverización antes de comenzar a pulverizar.
- Siempre asegúrese de que el gatillo de la pistola funcione en forma segura antes de comenzar a pulverizar.

**ES RESPONSABILIDAD DEL EMPLEADOR PROPORCIONAR ESTA INFORMACIÓN AL OPERADOR DEL EQUIPO. PARA OBTENER MÁS INFORMACIÓN DE SEGURIDAD SOBRE ESTE EQUIPO, CONSULTE EL FOLLETO DE SEGURIDAD GENERAL DEL EQUIPO (77-5300).**

## INSTALACIÓN

### NOTA

Antes de continuar, asegúrese de que se haya accionado la traba del gatillo.

1. Conecte su manguera de fluido de alta presión a la entrada de fluido de la pistola y apriete firmemente.
2. Conecte su manguera de aire a la conexión de aire de la pistola y apriete firmemente.
3. Aumente lentamente el aire a la bomba para alcanzar una presión de fluido en el extremo inferior del rango de presión de la pistola. Una presión de fluido inicial típica es de 70 bar [1000 psi]. Los puntos de presión inicial reales pueden ser superiores o inferiores y depender del tipo de bomba que se utilice, el tipo de material que se pulverice y el tipo de pistola en sí.
4. Con la perilla de control del regulador de aire de la pistola en el control de aire, configure la presión de aire modelador de la pistola a 0 bar [0 psi].
5. Para probar el patrón de pulverización, pulverice un trozo de madera o cartón con una pasada rápida a aproximadamente 30 cm [1 pies] de distancia de la superficie. Los resultados de la prueba le permitirán determinar la uniformidad del tamaño de las partículas y el patrón de pulverización.
6. Si el patrón de pulverización desarrolla colas o no es uniforme, aumente gradualmente la presión de aire según sea necesario para desarrollar un patrón de pulverización uniforme. 1 bar [14 psi] es la presión de aire de entrada máxima para cabezales de aire HVLP, o bien utilice una presión de aire de entrada de 1,4-2,8 bar [20-40 psi] para cabezales de aire LVMP.
7. Si el patrón sigue siendo inaceptable, puede aumentar gradualmente la presión de aire de la bomba de fluido en incrementos de 0,7 bar [10 psi] utilizando la perilla de control del regulador de aire de la bomba de fluido. Repita el paso 6 según sea necesario.
8. Cuando la calidad de la pulverización es aceptable, comience a pulverizar. Si la velocidad de pulverización es muy lenta respecto de la velocidad de la línea de producción o si la cantidad del material pulverizado es inadecuada para una cobertura aceptable, repita el paso 7 hasta alcanzar el patrón y la cantidad de material deseados. Si se alcanza la presión máxima de fluido antes de lograr la cobertura de material y velocidad de pulverización requeridos, es posible que deba utilizar un pico de fluido diferente.

### SELECCIÓN DEL PICO DE FLUIDO

Algunos de los factores que se deben considerar al seleccionar un pico de fluido para una pistola pulverizadora sin aire asistida por aire son:

- El tamaño de las piezas que se pulverizan
- La velocidad de la línea de producción
- El caudal del material y el grosor de la película
- La viscosidad del material aplicado
- El tipo de material aplicado
- La calidad de atomización de la capa requerida.

La mejor forma de seleccionar un pico de fluido necesario para realizar una tarea de pulverización específica es mediante una combinación de experimentación y asesoramiento experto por parte de sus proveedores de materiales y equipos.

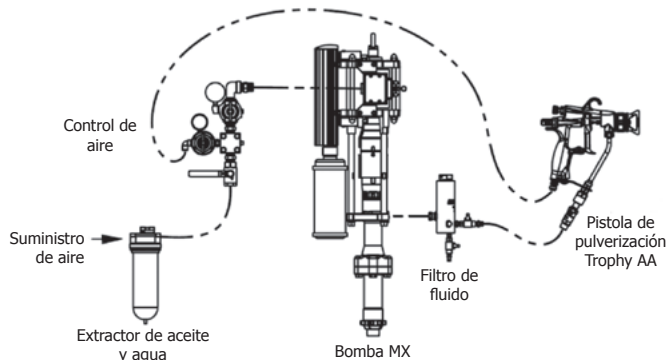

### AJUSTE DE LOS PATRONES DE PULVERIZACIÓN

- Gire la perilla de la válvula dispersora que se indica abajo en sentido antihorario para reducir el tamaño del patrón y en sentido horario para aumentarlo.

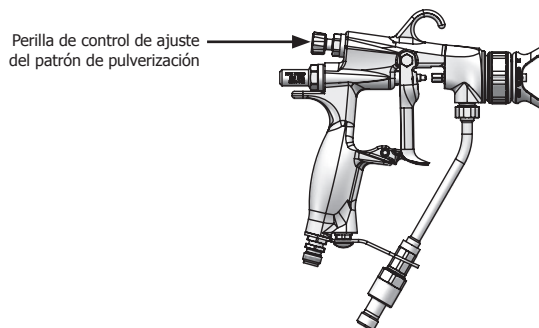

### NOTA

Para pulverización con HVLP, la función de ajuste del patrón de pulverización requiere una presión máxima de entrada de aire de 1 bar [14 psi].

Para pulverización con LVMP, el ajuste del patrón de pulverización requiere aproximadamente una presión de entrada de aire de 1,4-2,8 bar [20-40 psi]. Las presiones de fluido más elevadas requieren una presión de entrada de aire mayor para adaptarse al ajuste del patrón.

### MANGUERAS DE FLUIDO

Las pistolas pulverizadoras sin aire asistidas por aire funcionan a presiones de fluido más altas que las presiones de operación de las pistolas pulverizadoras con aire. Por lo tanto, al operar una pistola pulverizadora sin aire asistida por aire, es fundamental seleccionar la manguera de fluido adecuada con capacidad nominal para el rango de presión al cual se opera la pistola sin aire.

## ⚠️ ADVERTENCIA

La pistola pulverizadora debe estar conectada a tierra para desvanecer cualquier carga electrostática creada por el flujo de aire o fluido. Esto puede realizarse a través del montaje de la pistola o usando mangueras de aire/fluido conductivas. Debe verificarse la conexión eléctrica entre la pistola y la tierra; debe haber una resistencia de menos de 10<sup>6</sup>.

## SOLUCIÓN DE PROBLEMAS GENERALES

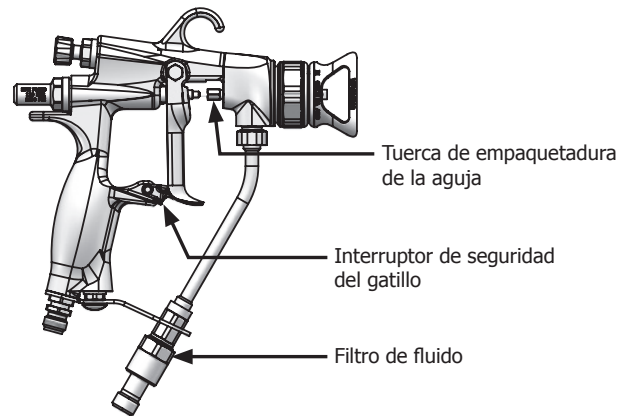

PROBLEMA	CAUSA	SOLUCIÓN
<b>Fuga de fluido de la empaquetadura de la aguja</b>	Empaquetadura de la aguja o eje de la aguja desgastados	Cambie el conjunto de la válvula de aire y aguja de fluido, elemento 5.
	Afloje la empaquetadura de la aguja	Apriete la tuerca de empaquetadura gradualmente hasta que la fuga se detenga.
<b>Fuga de fluido de la parte delantera de la pistola</b>	Bola de la aguja desgastada o dañada	Cambie el conjunto de la válvula de aire y aguja de fluido, elemento 5.
	Conjunto de asiento desgastado	Cambie la boquilla de fluido, elemento 9.
<b>Fluido en los conductos de aire</b>	Fuga de la junta del pico pulverizador	Apriete el conjunto de cabezal de aire y protección de la boquilla, elemento 11 o 13. Cambie la junta del pico de carburo. RS-5000-K5 o RS-5000-K10
	Fuga alrededor del asiento de fluido	Apriete o cambie la boquilla de fluido, elemento 9.
<b>Fluido lento para cerrar</b>	Acumulación de fluido en el conjunto de la aguja	Limpie o cambie el conjunto de la válvula de aire y aguja de fluido, elemento 5.
<b>No sale fluido al disparar la pistola</b>	El orificio del pico está obstruido	Picos planos - Apague el suministro de fluido. Alivie la presión a un recipiente con puesta a tierra cerrado. Accione el interruptor de seguridad del gatillo. Retire el conjunto de cabezal de aire/protección de la boquilla y el pico pulverizador. Limpie o cambie el pico pulverizador, elemento 12.  Picos de giro – Rote el pico de giro 180° dentro del cabezal de aire, luego pulverice en un recipiente con puesta a tierra cerrado para intentar despejar los residuos del pico. Si esto falla, apague el suministro de fluido. Accione el interruptor de seguridad del gatillo. Retire el conjunto de cabezal de aire/protección de la boquilla y el pico pulverizador. Limpie o cambie el pico de giro, elemento 10.
	La aguja está dañada o rota	Apague el suministro de fluido. Alivie la presión a un recipiente con puesta a tierra cerrado. Accione el interruptor de seguridad del gatillo. Cambie el conjunto de la válvula de aire y aguja de fluido, elemento 5.
	El filtro de fluido está obstruido	Apague el suministro de fluido. Alivie la presión a un recipiente con puesta a tierra cerrado. Accione el interruptor de seguridad del gatillo. Apague el suministro de aire a la bomba y alivie la presión de fluido de la bomba utilizando una válvula de derivación en la bomba Afloje muy lentamente la conexión de la manguera de fluido en la pistola para aliviar la presión en la manguera. Retire la manguera de fluido. Use dos llaves, una para mantener el tubo de fluido en su lugar y otra para retirar la tuerca. Abra el filtro de fluido y limpie o cambie el elemento del filtro, elemento 17.
	La manguera de fluido está obstruida	Apague el suministro de fluido. Alivie la presión a un recipiente con puesta a tierra cerrado. Accione el interruptor de seguridad del gatillo. Apague el suministro de aire a la bomba y alivie la presión de fluido de la bomba utilizando una válvula de derivación en la bomba Afloje muy lentamente la conexión de la manguera de fluido en la pistola para aliviar la presión en la manguera. Retire la manguera y despeje la obstrucción o cambie la manguera.

## SOLUCIÓN DE PROBLEMAS DE PULVERIZACIÓN

### ⚠ PRECAUCIÓN

**Siempre accione la traba del gatillo y alivie la presión del fluido.**

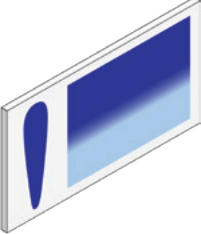
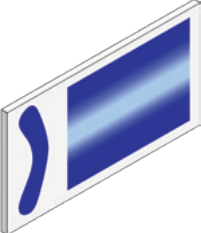
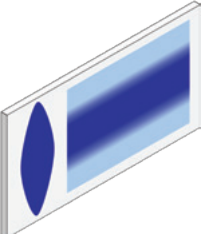
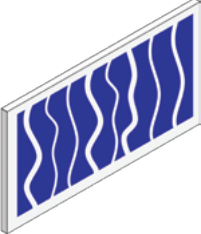
PROBLEMA	CAUSA	SOLUCIÓN
<b>Patrón cargado arriba o abajo.</b> 	Acumulación de material en el cabezal de aire, obstrucción en los orificios del cuerno, los orificios centrales o las boquillas.	Remoje el cabezal o el pico en un disolvente apropiado y limpie a fondo.
	Acumulación de material en el exterior del pico de fluido, o pico de fluido parcialmente obstruido.	Cambie el pico de fluido o el cabezal de aire si es necesario.
	Pico de fluido o cabezal sucio o dañado.	Cambie el pico de fluido o el cabezal de aire si es necesario.
<b>Patrón cargado a la derecha o a la izquierda</b> 	Obstrucción en el orificio izquierdo o derecho del cuerno.	Remoje el cabezal o el pico en un disolvente apropiado y limpie a fondo.
	Suciedad o daños en el lado derecho o izquierdo del exterior del pico de fluido.	Cambie el pico de fluido o el cabezal de aire si es necesario.
Remedios para un patrón cargado arriba, abajo, a la derecha o a la izquierda.		
<p>Determine si la obstrucción se produce en el cabezal de aire o en el pico de fluido. Esto se determina haciendo una prueba de pulverización. Luego, gire el cabezal de aire y el pico media vuelta y pulverice de nuevo. Si el defecto se ha invertido, la obstrucción se encuentra en el cabezal de aire. Limpie el cabezal de aire siguiendo las instrucciones anteriores. Compruebe también que no hay pintura seca justo dentro del orificio central del cabezal, si la hay, elimínela con disolvente.</p> <p>Si el defecto no se ha invertido, la obstrucción se encuentra en el pico de fluido. Limpie el pico. Si no se resuelve el problema, cambie el pico de fluido.</p>		
<b>Patrón cargado en el centro.</b> 	La válvula de ajuste del patrón está demasiado cerrada.	Gire la válvula en el sentido antihorario hasta que consiga el patrón correcto.
	Demasiado material.	Reduzca la presión de fluido.
	El material está demasiado espeso.	Diluya hasta obtener la consistencia correcta.
	Presión de aire de atomización demasiado baja.	Aumente la presión de aire.
<b>Abanico de pulverización intermitente o fluctuante.</b> 	El pico de fluido no está correctamente asentado en el cabezal de la pistola.	Desmonte el pico de fluido, limpie los componentes, compruebe el asiento del cono en el pico y en la pistola por si estuviera dañado o contaminado.
	Obstrucción parcial en conducto de fluido o manguera.	Limpie o cambie.

## SOLUCIÓN DE PROBLEMAS DE PULVERIZACIÓN

### PRECAUCIÓN

Siempre accione la traba del gatillo y alivie la presión del fluido.

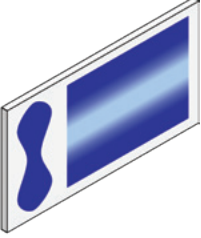
PROBLEMA	CAUSA	SOLUCIÓN
<b>Patrón de pulverización dividido.</b> 	Caudal inadecuado de material.	Aumente el caudal de fluido cambiando el tamaño del pico de fluido o aumente la presión del fluido.
<b>Rebote excesivo.</b>	Demasiada presión del aire de atomización.	Reduzca la presión de aire.
	La pistola está demasiado lejos de la superficie.	Compruebe la distancia.
<b>Pintura escurrida, descolgada.</b>	Demasiado caudal de fluido.	Ajuste la pistola o reduzca la presión del fluido.
	Material demasiado diluido.	Mezcle el material correctamente o aplique capas más finas/reduzca el caudal de fluido.
	Pistola inclinada.	Monte la pistola a un ángulo recto respecto al trabajo.
<b>Acabado escaso y basto que se seca antes de cubrir la zona.</b>	La pistola está demasiado lejos de la superficie.	Compruebe la distancia.
	Demasiada presión de aire.	Reduzca la presión de aire y compruebe el patrón de pulverización.
	Caudal de fluido demasiado bajo.	Aumente el caudal de fluido cambiando el tamaño del pico de fluido, la presión de suministro.



# CONJUNTOS DE PISTOLA DE PULVERIZACIÓN TROPHY AA 4400

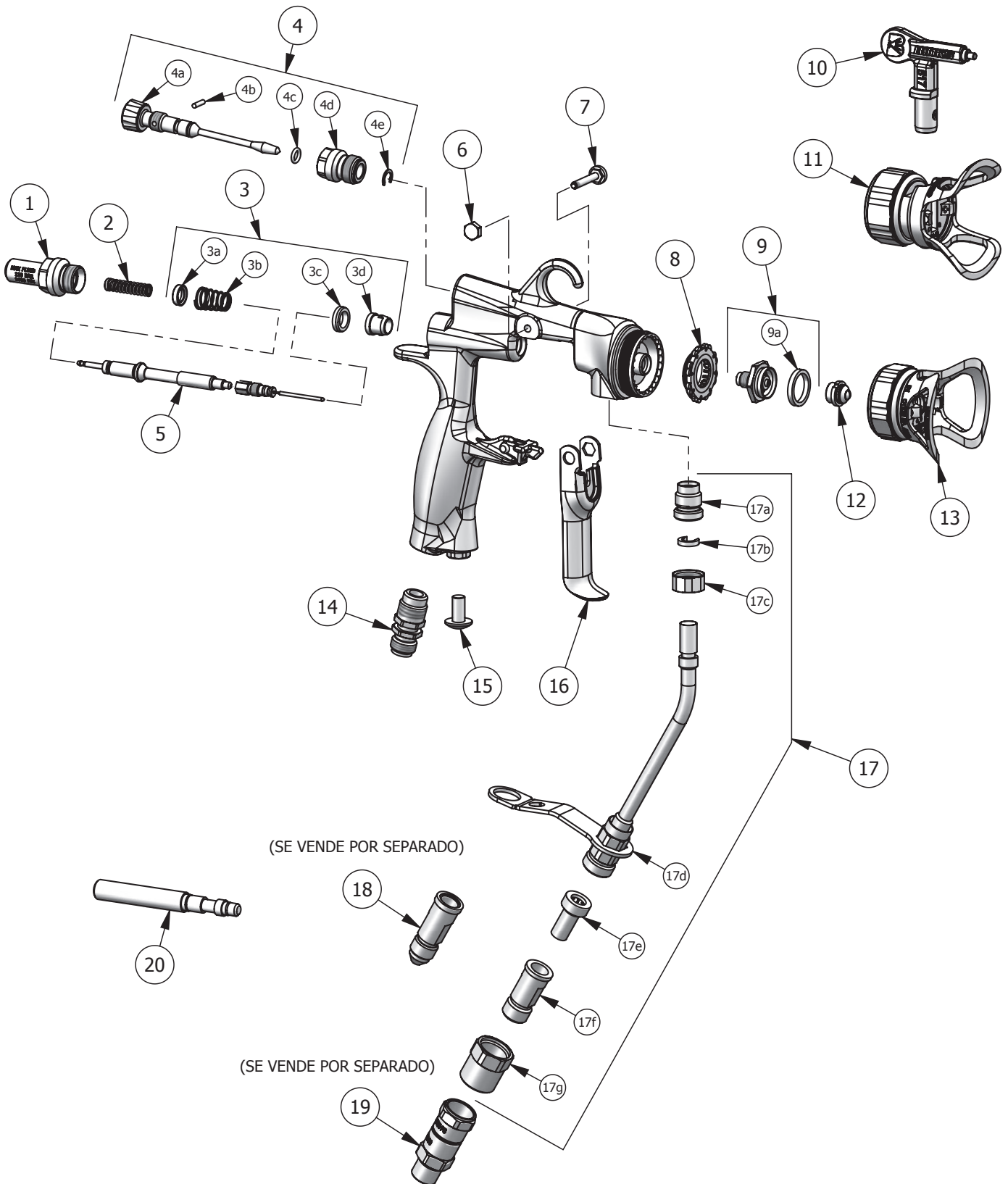



## LISTA DE PIEZAS

ELEMENTO N.º	PIEZA N.º	DESCRIPCIÓN	4400-HF0000 PICO PLANO CANT.	4400-H10000 PICO PLANO CANT.	4400-H20000 PICO PLANO CANT.	4400-LF0000 PICO PLANO CANT.	4400-HT0000 PICO DE GIRO CANT.	4400-LT0000 PICO DE GIRO CANT.
1	54-6008	ALOJAMIENTO DE VÁLVULA DE AIRE	1	1	1	1	1	1
2	54-5935-K5	KIT DE MUELLE DE RETORNO DE AGUJA (MULTI-PACK)	1	1	1	1	1	1
3	54-6131-K	KIT DE JUNTA Y MUELLE DEL HUSILLO	1	1	1	1	1	1
3a		JUNTA TRASERA	1	1	1	1	1	1
3b		MUELLE DE LA VÁLVULA DE AIRE	1	1	1	1	1	1
3c		JUNTA DE LA VÁLVULA	1	1	1	1	1	1
3d		JUNTA DELANTERA	1	1	1	1	1	1
4	54-5815	CONJUNTO DE VÁLVULA DISPERSORA	1	1	1	1	1	1
4a		VÁSTAGO DE LA VÁLVULA	1	1	1	1	1	1
4d		CUERPO DE LA VÁLVULA	1	1	1	1	1	1
4c	SN-71X-K2	● JUNTA TÓRICA (MULTI-PACK)	1	1	1	1	1	1
4b		● PASADOR	1	1	1	1	1	1
4e		● ANILLO DE RETENCIÓN	1	1	1	1	1	1
5	54-5937	CONJUNTO DE VÁLVULA DE AIRE Y AGUJA DE FLUIDO	1	1	1	1	1	1
6	54-6114	TUERCA DE GATILLO	1	1	1	1	1	1
7	54-6115	TORNILLO DEL GATILLO	1	1	1	1	1	1
8	SPA-71-K5 SPA-71-K10	DISTRIBUIDOR DE AIRE (MULTI-PACK)	1	1	1	1	1	1
9	54-5799-K	BOQUILLA DE FLUIDO Y JUNTA (PICO PLANO)	1	1	1	1	-	-
	54-5832-K	BOQUILLA DE FLUIDO Y JUNTA (PICO DE GIRO)	-	-	-	-	1	1
9a	SPA-98-K5	JUNTA (MULTI-PACK)	-	-	-	-	-	-
	SPA-98-K10	JUNTA (MULTI-PACK)	-	-	-	-	-	-
10	VER PÁGINA 10	PICO DE GIRO REVERSIBLE	-	-	-	-	-	-
11	54-5924-K	CONJUNTO DE CABEZAL DE AIRE DEL PICO DE GIRO HLVP	-	-	-	-	1	-
	54-5925-K	CONJUNTO DE CABEZAL DE AIRE DEL PICO DE GIRO LVMP	-	-	-	-	-	1
12	VER PÁGINA 10	CONJUNTO DEL PICO PLANO	-	-	-	-	-	-
	VER PÁGINA 10	CONJUNTO DE PICO PLANO DE ACABADO FINO	-	-	-	-	-	-
13	54-5878-K	CONJUNTO DE CABEZAL DE AIRE 9X-H+ (4400-HF0000)	1	-	-	-	-	-
	54-5890-K	CONJUNTO DE CABEZAL DE AIRE AA10 (4400-H10000)	-	1	-	-	-	-
	54-6030-K	CONJUNTO DE CABEZAL DE AIRE AA10+ (4400-H20000)	-	-	1	-	-	-
	54-5797-K	CONJUNTO DE CABEZAL DE AIRE 9X-L (4400-LF0000)	-	-	-	1	-	-
14	SN-9-K3	ENTRADA DE AIRE (MULTI-PACK)	1	1	1	1	1	1
15		TORNILLO DE CABEZA REDONDA RANURADA, 1/4" - 20 x 1/2", ACERO INOX.	1	1	1	1	1	1
16	54-6019	■ GATILLO	1	1	1	1	1	1
17	54-6015	CONJUNTO DE TUBO DE FLUIDO	1	1	1	1	1	1
17a		ADAPTADOR DE TUBO DE FLUIDO	1	1	1	1	1	1
17b	54-5896-K5	RETÉN DE TUBO DE FLUIDO (MULTI-PACK)	1	1	1	1	1	1
17c	54-5899	TUERCA DEL CASQUILLO	1	1	1	1	1	1
17d	54-6017	SOPORTE DEL FILTRO	1	1	1	1	1	1
17e	54-1835	□ FILTRO DE FLUIDO, MALLA 100	1	1	1	1	1	1
17f		CUERPO DE FILTRO DE DISCO, 1/4" NPS (M)	1	1	1	1	1	1
17g	54-4726-K	RETÉN DE FILTRO DE DISCO	1	1	1	1	1	1
18	54-5897	ACOPLAMIENTO DE ENTRADA DE FLUIDO #5 JIC (SE VENDE POR SEPARADO)	-	-	-	-	-	-
19	72-2360	ADAPTADOR OSCILANTE 1/4" NPS M X H (SE VENDE POR SEPARADO)	-	-	-	-	-	-
20	SPN-7	HERRAMIENTA	-	-	-	-	-	-
Las piezas se incluyen en los siguientes kits de empaque:								
● Piezas incluidas en el kit: GTI-428-K5								
ELEMENTOS ALTERNATIVOS (SE VENDEN POR SEPARADO):								
□ FILTRO DE FLUIDO 54-1836, MALLA 60								
■ GATILLO, CARRERA CORTA 54-6018								

**CONJUNTOS DE CABEZAL DE AIRE TROPHY AA 4400**

**CABEZALES DE AIRE DE PICO PLANO**

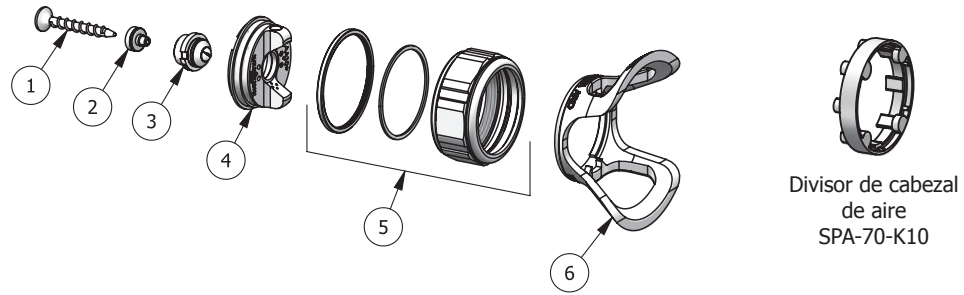

ELEMENTO N.º	PIEZA N.º	DESCRIPCIÓN	HVLP				LVMP
			54-6030-K	54-5890-K	54-5878-K	54-5795-K	54-5797-K
			AA10+	AA10	9X-H+	9X-H	9X-L
1		HERRAMIENTA PARA DESMONTAJE DE LA JUNTA	—	—	—	—	—
2	ver páginas 14-15	JUNTA DE PICO REEMPLAZABLE	—	—	—	—	—
3	ver páginas 14-15	PICO DE PULVERIZACIÓN RS	—	—	—	—	—
4		COLOR DEL CABEZAL DE AIRE	AZUL	MARRÓN	NEGRO	PLATEADO	PLATEADO
5	54-6029	ANILLO DE RETENCIÓN CON SELLOS	1	1	1	1	1
6	54-5794	PROTECTOR DEL PICO PLANO	1	1	1	1	1

KITS DE CABEZALES DE AIRE DE PRUEBA: 54-6036 54-5836-K

**CABEZALES DE AIRE DE PICO DE GIRO REVERSIBLE**

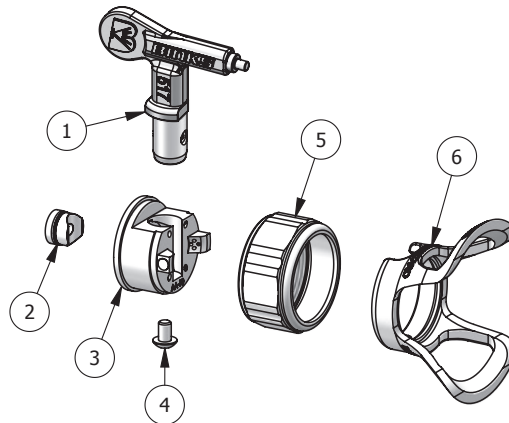

ELEMENTO N.º	PIEZA N.º	DESCRIPCIÓN	HVLP	LVMP
			54-5924-K	54-5925-K
			AA10	9X-L
1	ver páginas 14-15	PICO DE GIRO	—	—
2	54-7539-K2	REFUERZO DE PICO DE GIRO	1	1
3		COLOR DE CABEZAL DE AIRE DEL PICO DE GIRO	NEGRO	PLATEADO
4	54-5930	TORNILLO DE RETENCIÓN	1	1
5		ANILLO DE RETENCIÓN DEL PICO DE GIRO	1	1
6		PROTECCIÓN DEL PICO DE GIRO	1	1

KITS DE CABEZALES DE AIRE DE PRUEBA: 54-5932-K

## MANTENIMIENTO Y LIMPIEZA

### El mantenimiento de las pistolas pulverizadoras sin aire asistidas por aire incluye tres áreas:

- **desgaste y cambio de pico de fluido**
- **lubricación**
- **limpieza de la pistola**

### PICOS DE FLUIDO

Utilizar una pistola pulverizadora sin aire asistida por aire con un pico de fluido gastado generará un mayor uso de material de pulverización y, por ende, contaminantes de aire peligrosos. Por ejemplo, un aumento en el diámetro de un pico de 0,4 a 0,5 mm [0,015 a 0,021 pulg.] debido al desgaste, puede generar un aumento de hasta el 100 por ciento en el consumo y costes de material. Para evitar el desperdicio de material de pulverización y costes sin valor agregado, se debe implementar un calendario de mantenimiento que incluya inspección y cambio del pico de fluido.

### LUBRICACIÓN

La correcta lubricación es fundamental para un rendimiento óptimo de la pistola pulverizadora. La lubricación permite que el equipo funcione en forma fácil y correcta. La pistola pulverizadora debe lubricarse después de cada limpieza. Los puntos que requieren lubricación durante el mantenimiento de la pistola pulverizadora sin aire asistida por aire incluyen la empaquetadura de la aguja de fluido y el punto de giro del gatillo.

### PRECAUCIÓN

**Nunca sumerja toda la pistola en disolventes ni diluyentes. Algunas piezas de la pistola perderán su película lubricante y se desgatarán con más rapidez. Además, los disolventes acarrean impurezas por el cuerpo de la pistola que bloquean los pequeños conductos de aire y fluido.**

### LIMPIEZA

Los siguientes pasos resumen el procedimiento de limpieza de las pistolas pulverizadoras sin aire asistidas por aire:

1. Apague el suministro de aire a la pistola.
2. Apague el suministro de aire a la bomba y alivie la presión de fluido. Esto se puede lograr abriendo la válvula de derivación si es necesario.
3. Coloque el tubo de succión del material en un recipiente con disolvente. Si la bomba se sumerge directamente en material, retire la bomba y sumérjala en un recipiente con disolvente.
4. Coloque el interruptor de seguridad del gatillo de la pistola en la posición trabada (hacia abajo).
5. Retire el pico de fluido o de giro y colóquelo en un recipiente con disolvente cerrado.

## NOTA

**Use únicamente disolventes compatibles que se identifican como aprobados para tareas de limpieza y lavado.**

6. Ajuste el regulador de suministro de aire de la bomba al nivel más bajo (girando la perilla en sentido antihorario).
7. Libere el interruptor de seguridad del gatillo de la pistola a la posición destrabada (hacia arriba).
8. Encienda el suministro de aire a la bomba y cierre la válvula de derivación si existe.
9. Ajuste lentamente el regulador de suministro de aire de la bomba hasta que la bomba comience su ciclo (moviendo la perilla en sentido horario).

## ADVERTENCIA

**No reducir la presión de suministro de aire a la bomba o no utilizar un recipiente cerrado puede hacer que el material "rebote". El "rebote" puede producir lesiones y daños.**

## NOTA

**Durante la limpieza, la pistola solo se puede pulverizar en un recipiente con puesta a tierra cerrado, nunca descargue la pistola al aire o una cabina de pulverización.**

10. Accione la pistola en un recipiente con puesta a tierra cerrado hasta que el fluido salga claro.
11. Con un trapo embebido en disolvente, limpie la superficie exterior de la pistola. Además, está prohibido el uso de algunos disolventes para fines de limpieza. El operador debe tener el cuidado de utilizar únicamente solventes de limpieza aprobados para limpieza de equipos. Estos materiales están claramente etiquetados como aprobados para operaciones de limpieza y lavado. Si el operador tiene alguna pregunta sobre la selección de disolventes de limpieza adecuados, debe consultar con un supervisor o miembro del personal de protección ambiental de la planta.

MANTENIMIENTO — DESARMADO

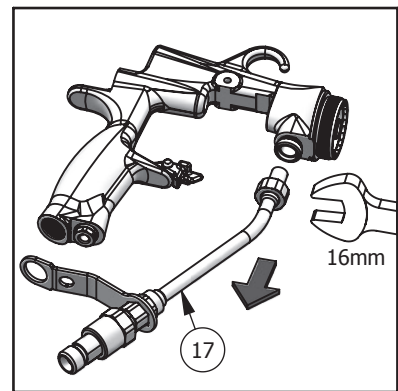
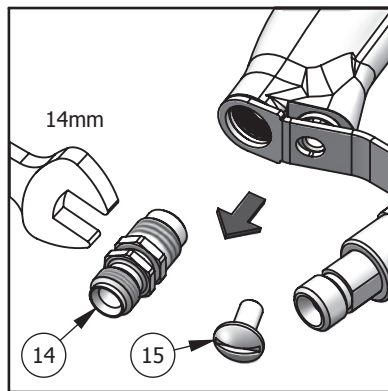
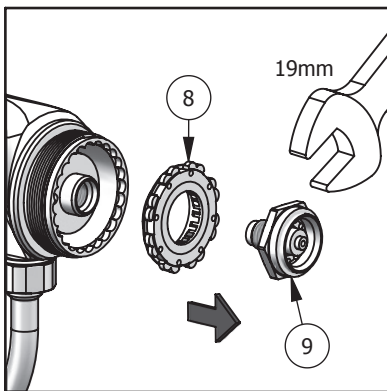
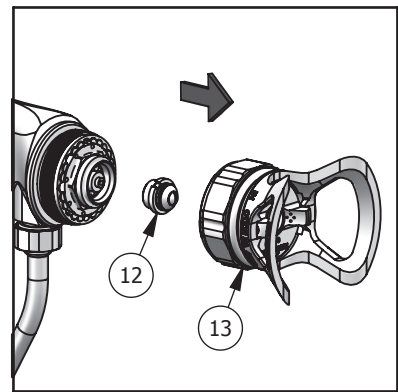
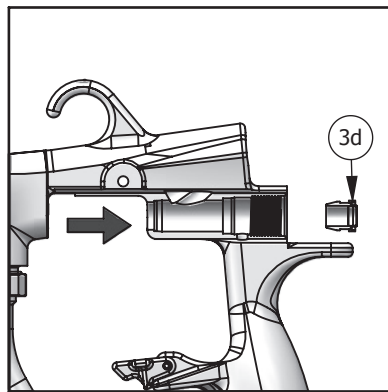
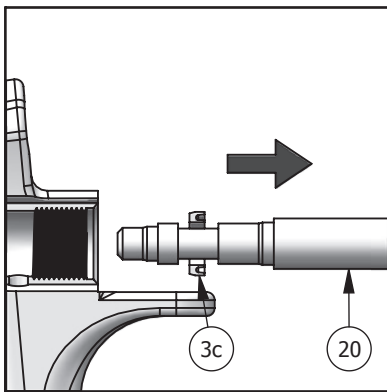
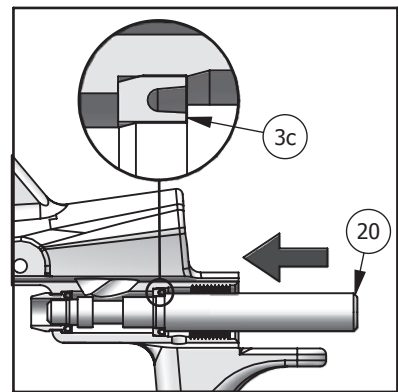
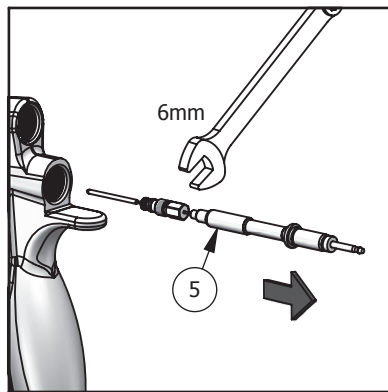
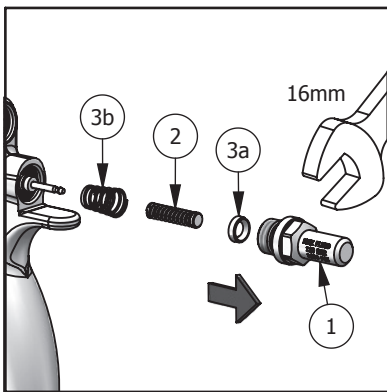
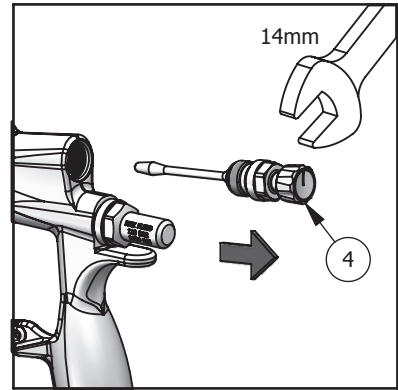
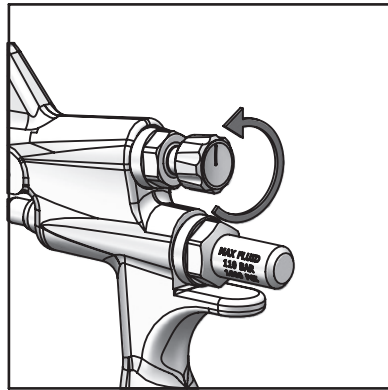
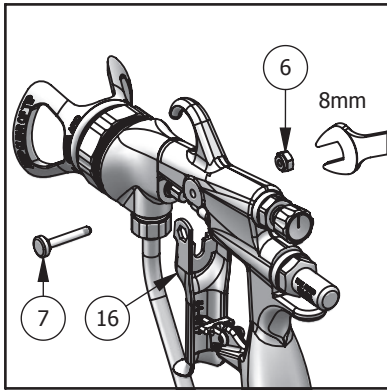

MANTENIMIENTO — ARMADO

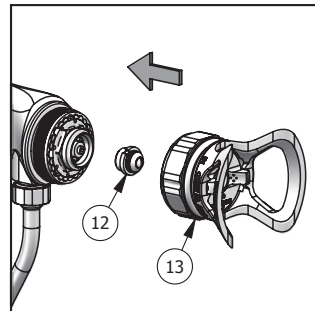
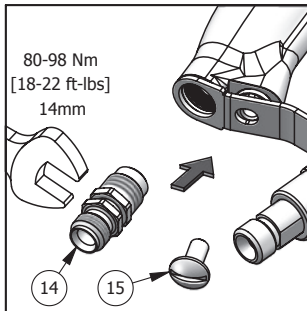
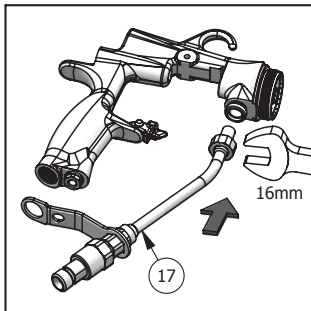
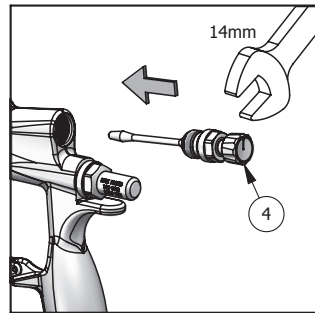
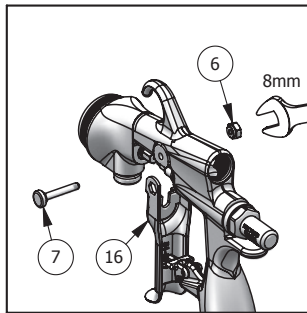
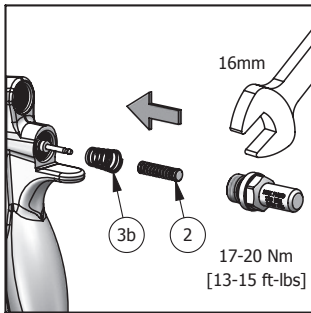
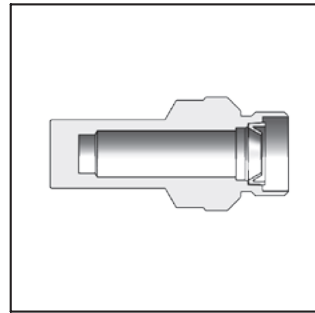
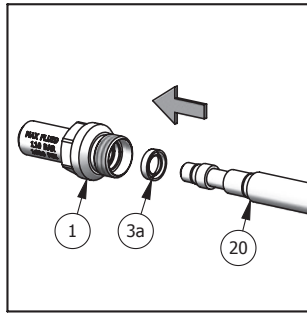
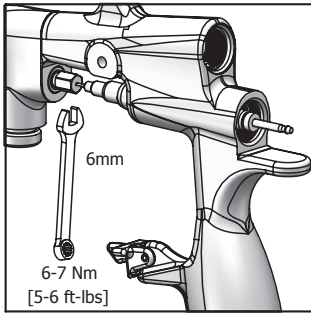
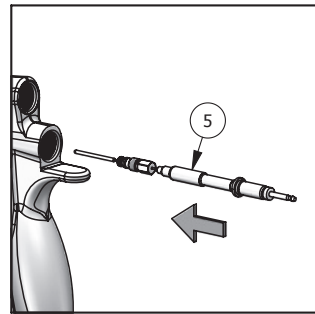
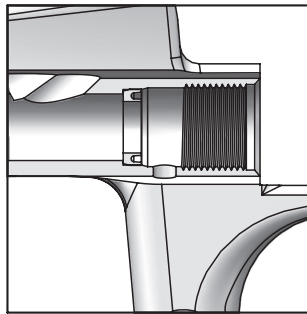
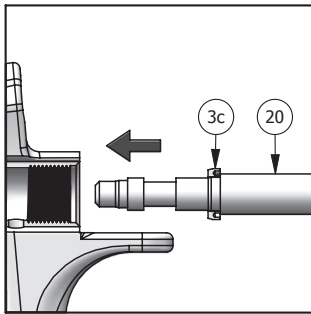
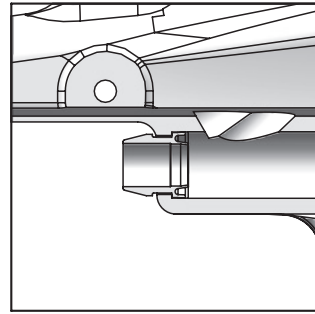
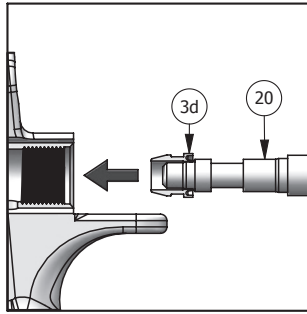
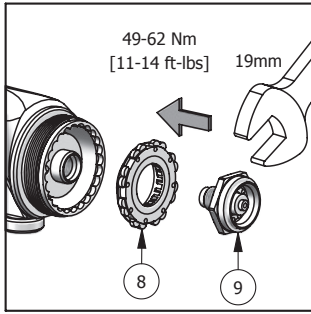

## OPCIONES DE PICOS PARA TROPHY AA

## TAMAÑOS DISPONIBLES DE PICOS ESTÁNDARES

NÚMERO DE PIEZA	ORIFICIO	ANCHO DEL VENTILADOR *	CAPACIDAD **
RS-0702	0,18 mm [0,007 pulg.]	50 mm [2 pulg.]	106 CC [0,028 GPM]
RS-0704		100 mm [4 pulg.]	
RS-0706		150 mm [6 pulg.]	
RS-0708		200 mm [8 pulg.]	
RS-0902	0,23 mm [0,009 pulg.]	50 mm [2 pulg.]	148 CC [0,039 GPM]
RS-0904		100 mm [4 pulg.]	
RS-0906		150 mm [6 pulg.]	
RS-0908		200 mm [8 pulg.]	
RS-0910		250 mm [10 pulg.]	
RS-0912	300 mm [12 pulg.]		
RS-1104	0,28 mm [0,011 pulg.]	100 mm [4 pulg.]	227 CC [0,060 GPM]
RS-1106		150 mm [6 pulg.]	
RS-1108		200 mm [8 pulg.]	
RS-1110		250 mm [10 pulg.]	
RS-1112		300 mm [12 pulg.]	
RS-1114		350 mm [14 pulg.]	
RS-1304	0,33 mm [0,013 pulg.]	100 mm [4 pulg.]	341 CC [0,090 GPM]
RS-1306		150 mm [6 pulg.]	
RS-1308		200 mm [8 pulg.]	
RS-1310		250 mm [10 pulg.]	
RS-1312		300 mm [12 pulg.]	
RS-1314		350 mm [14 pulg.]	
RS-1316		400 mm [16 pulg.]	
RS-1506	0,38 mm [0,015 pulg.]	150 mm [6 pulg.]	454 CC [0,120 GPM]
RS-1508		200 mm [8 pulg.]	
RS-1510		250 mm [10 pulg.]	
RS-1512		300 mm [12 pulg.]	
RS-1514		350 mm [14 pulg.]	
RS-1516		400 mm [16 pulg.]	
RS-1518		450 mm [18 pulg.]	
RS-1706	0,43 mm [0,017 pulg.]	150 mm [6 pulg.]	606 CC [0,160 GPM]
RS-1708		200 mm [8 pulg.]	
RS-1710		250 mm [10 pulg.]	
RS-1712		300 mm [12 pulg.]	
RS-1714		350 mm [14 pulg.]	
RS-1716		400 mm [16 pulg.]	
RS-1718	450 mm [18 pulg.]		
RS-1816	0,46 mm [0,018 pulg.]	400 mm [16 pulg.]	681 CC [0,180 GPM]

## TAMAÑOS DISPONIBLES DE PICOS ESTÁNDARES

NÚMERO DE PIEZA	ORIFICIO	ANCHO DEL VENTILADOR *	CAPACIDAD **
RS-1906	0,48 mm [0,019 pulg.]	150 mm [6 pulg.]	719 CC [0,190 GPM]
RS-1908		200 mm [8 pulg.]	
RS-1910		250 mm [10 pulg.]	
RS-1912		300 mm [12 pulg.]	
RS-1914		350 mm [14 pulg.]	
RS-1916		400 mm [16 pulg.]	
RS-1918	450 mm [18 pulg.]		
RS-2110	0,53 mm [0,021 pulg.]	250 mm [10 pulg.]	908 CC [0,240 GPM]
RS-2112		300 mm [12 pulg.]	
RS-2114		350 mm [14 pulg.]	
RS-2116		400 mm [16 pulg.]	
RS-2118	450 mm [18 pulg.]		
RS-2410	0,61 mm [0,024 pulg.]	250 mm [10 pulg.]	1173 CC [0,310 GPM]
RS-2412		300 mm [12 pulg.]	
RS-2414		350 mm [14 pulg.]	
RS-2416		400 mm [16 pulg.]	
RS-2418		450 mm [18 pulg.]	
RS-2710	0,69 mm [0,027 pulg.]	250 mm [10 pulg.]	1457 CC [0,385 GPM]
RS-2712		300 mm [12 pulg.]	
RS-2714		350 mm [14 pulg.]	
RS-2716		400 mm [16 pulg.]	
RS-2718		450 mm [18 pulg.]	

\* El ancho del ventilador se basa en 69 bar [1000 PSI] de agua pulverizada a 300 mm [12 pulg.] de la superficie. Los resultados obtenidos pueden variar según el material que se pulverice.

\*\* Capacidad basada en 34 bar [500 PSI] de presión de fluido utilizando presión de agua.

**JUNTAS DE PICO DE REEMPLAZO PARA MODELOS ESTÁNDARES:**

Multi-pack de 5 piezas RS-5000-K5

Multi-pack de 10 piezas RS-5000-K10

## OPCIONES DE PICOS PARA TROPHY AA

### Opciones de tamaños de picos de acabado fino

NÚMERO DE PIEZA	ORIFICIO	ANCHO DEL VENTILADOR *	CAPACIDAD **	JUNTA REEMPLAZABLE
RS-0909-F	0,23 mm [0,009 pulg.]	225 mm [9 pulg.]	148 CC [0,039 GPM]	RS-5858-K5
RS-0911-F		280 mm [11 pulg.]		
RS-1109-F	0,28 mm [0,011 pulg.]	225 mm [9 pulg.]	227 CC [0,060 GPM]	RS-5859-K5
RS-1111-F		280 mm [11 pulg.]		
RS-1113-F		330 mm [13 pulg.]		
RS-1115-F		380 mm [15 pulg.]		
RS-1309-F	0,33 mm [0,013 pulg.]	225 mm [9 pulg.]	341 CC [0,090 GPM]	RS-5860-K5
RS-1311-F		280 mm [11 pulg.]		
RS-1313-F		330 mm [13 pulg.]		
RS-1315-F		380 mm [15 pulg.]		
RS-1509-F	0,38 mm [0,015 pulg.]	225 mm [9 pulg.]	454 CC [0,120 GPM]	RS-5861-K5
RS-1511-F		280 mm [11 pulg.]		
RS-1513-F		330 mm [13 pulg.]		
RS-1515-F		380 mm [15 pulg.]		
RS-1517-F		430 mm [17 pulg.]		
RS-1709-F	0,43 mm [0,017 pulg.]	225 mm [9 pulg.]	606 CC [0,160 GPM]	RS-5862-K5
RS-1711-F		280 mm [11 pulg.]		
RS-1713-F		330 mm [13 pulg.]		
RS-1715-F		380 mm [15 pulg.]		
RS-1717-F		430 mm [17 pulg.]		

\* El ancho del ventilador se basa en 69 bar [1000 PSI] de agua pulverizada a 300 mm [12 pulg.] de la superficie. Los resultados obtenidos pueden variar según el material que se pulverice.

\*\* Capacidad basada en 34 bar [500 PSI] de presión de fluido utilizando presión de agua.

### TAMAÑOS DISPONIBLES DE PICO DE GIRO

NÚMERO DE PIEZA	ORIFICIO	ANCHO DEL VENTILADOR ***	CAPACIDAD ****	
9-211-75	0,28 mm [0,011 pulg.]	100 mm [4 pulg.]	454 CC [0,120 GPM]	
9-213-75	0,33mm [0,013 pulg.]		681 CC [0,180 GPM]	
9-215-75	0,38 mm [0,015 pulg.]		908 CC [0,240 GPM]	
9-217-75	0,43 mm [0,017 pulg.]		1173 CC [0,310 GPM]	
9-307-75	0,18 mm [0,007 pulg.]	150 mm [6 pulg.]	189 CC [0,050 GPM]	
9-309-75	0,23 mm [0,009 pulg.]		341 CC [0,090 GPM]	
9-311-75	0,28 mm [0,011 pulg.]		454 CC [0,120 GPM]	
9-313-75	0,33 mm [0,013 pulg.]		681 CC [0,180 GPM]	
9-315-75	0,38 mm [0,015 pulg.]		908 CC [0,240 GPM]	
9-317-75	0,43 mm [0,017 pulg.]		1173 CC [0,310 GPM]	
9-319-75	0,48 mm [0,019 pulg.]		1457 CC [0,385 GPM]	
9-409-75	0,23 mm [0,009 pulg.]		341 CC [0,090 GPM]	
9-411-75	0,28 mm [0,011 pulg.]		454 CC [0,120 GPM]	
9-413-75	0,33 mm [0,013 pulg.]		681 CC [0,180 GPM]	
9-415-75	0,38 mm [0,015 pulg.]	200 mm [8 pulg.]	908 CC [0,240 GPM]	
9-417-75	0,43 mm [0,017 pulg.]		1173 CC [0,310 GPM]	
9-419-75	0,48 mm [0,019 pulg.]		1457 CC [0,385 GPM]	
9-421-75	0,53 mm [0,021 pulg.]		1779 CC [0,470 GPM]	
9-435-75	0,89 mm [0,035 pulg.]		4959 CC [1,31 GPM]	
9-509-75	0,23 mm [0,009 pulg.]		341 CC [0,090 GPM]	
9-511-75	0,28 mm [0,011 pulg.]		454 CC [0,120 GPM]	
9-513-75	0,33 mm [0,013 pulg.]		681 CC [0,180 GPM]	
9-515-75	0,38 mm [0,015 pulg.]		908 CC [0,240 GPM]	
9-517-75	0,43 mm [0,017 pulg.]		250 mm [10 pulg.]	1173 CC [0,310 GPM]
9-519-75	0,48 mm [0,019 pulg.]	1457 CC [0,385 GPM]		
9-521-75	0,53 mm [0,021 pulg.]	1779 CC [0,470 GPM]		
9-523-75	0,58 mm [0,023 pulg.]	2158 CC [0,57 GPM]		
9-525-75	0,64 mm [0,025 pulg.]	2536 CC [0,670 GPM]		
9-611-75	0,28 mm [0,011 pulg.]	454 CC [0,120 GPM]		
9-613-75	0,33mm [0,013 pulg.]	681 CC [0,180 GPM]		
9-615-75	0,38 mm [0,015 pulg.]	908 CC [0,240 GPM]		
9-617-75	0,43mm [0,017 pulg.]	1173 CC [0,310 GPM]		
9-619-75	0,48 mm [0,019 pulg.]	1457 CC [0,385 GPM]		
9-621-75	0,53 mm [0,021 pulg.]	300 mm [12 pulg.]	1779 CC [0,470 GPM]	
9-623-75	0,58 mm [0,023 pulg.]		2158 CC [0,57 GPM]	
9-625-75	0,64 mm [0,025 pulg.]		2536 CC [0,670 GPM]	
9-627-75	0,69 mm [0,027 pulg.]		2801 CC [0,740 GPM]	
9-631-75	0,79 mm [0,031 pulg.]		3899 CC [1,03 GPM]	
9-635-75	0,89 mm [0,035 pulg.]		4959 CC [1,31 GPM]	
9-713-75	0,33mm [0,013 pulg.]		681 CC [0,180 GPM]	
9-715-75	0,38 mm [0,015 pulg.]		350 mm [14 pulg.]	908 CC [0,240 GPM]
9-717-75	0,43mm [0,017 pulg.]			1173 CC [0,310 GPM]

\*\*\* El ancho del ventilador se basa en 152 bar [2200 PSI] de látex pulverizado a 300 mm [12 pulg.] de la superficie. Los resultados obtenidos pueden variar según el material que se pulverice.

\*\*\*\* Capacidad basada en 152 bar [2200 PSI] de presión de fluido utilizando látex.



## POLÍTICA DE GARANTÍA

Este producto está cubierto por la garantía limitada sobre materiales y mano de obra de Carlisle Fluid Technologies. El uso de cualquier pieza u accesorio que no sea de Carlisle Fluid Technologies anulará todas las garantías. No cumplir razonablemente con las pautas de mantenimiento proporcionadas podría invalidar cualquier garantía.

Si desea información específica sobre garantías, comuníquese con Carlisle Fluid Technologies.

Carlisle Fluid Technologies es un líder global en tecnologías de acabado innovadoras. Carlisle Fluid Technologies se reserva el derecho de modificar las especificaciones de los equipos sin previo aviso.

DeVilbiss®, Ransburg®, ms®, BGK®, y Binks®  
son marcas registradas de Carlisle Fluid Technologies, Inc.

©2019 Carlisle Fluid Technologies, Inc.  
Reservados todos los derechos.

Para obtener asistencia técnica o localizar un distribuidor autorizado, comuníquese con uno de nuestros centros internacionales de ventas y atención al cliente.

<b>Región</b>	<b>Industrial / Automotriz</b>	<b>Repintado para la industria</b>
América	Teléfono gratuito: 1-800-992-4657 Fax gratuito: 1-888-246-5732	Teléfono gratuito: 1-800-445-3988 Fax gratuito: 1-800-445-6643
Europa, África, Medio Oriente, India		Tel: +44 (0)1202 571 111 Fax: +44 (0)1202 573 488
China		Tel: +8621-3373 0108 Fax: +8621-3373 0308
Japón		Tel: 081 45 785 6421 Fax: 081 45 785 6517
Australia		Tel: +61 (0) 2 8525 7555 Fax: +61 (0) 2 8525 7575

Para obtener la información más reciente sobre nuestros productos, visite [www.carlisleleft.com](http://www.carlisleleft.com)